



BELTEX-Ingatlan Kft.

KIADÓ

2.730 m² RAKTÁR
1.200 m² IRODA



BUDAÖRSI IPARI ÉS TECHNOLÓGIAI PARK

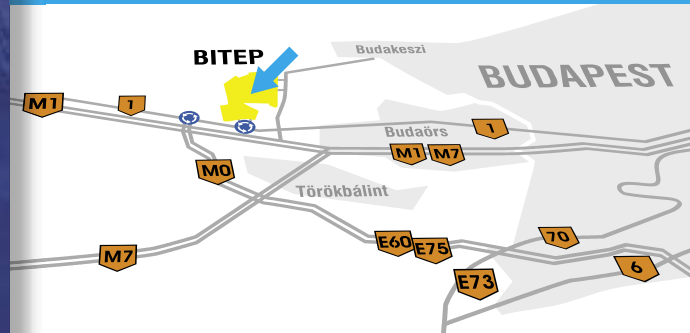

BUDAÖRSI IPARI ÉS TECHNOLÓGIAI PARK

KIADÓ

2.730 m² RAKTÁR
1.200 m² IRODA



Budaörs zöldövezeti ipari parkjában kínálunk gazdasági ingatlant 2009. I. negyedévi beköltözéssel. A raktár-irodaház együttes alapterülete 3.930 m². A három tömbből álló épület nagyobbik részét önálló bejárattal rendelkező raktárhelységek teszik ki, melyek fedett rakodórampával rendelkeznek. A raktárak belmagassága 12, 5 illetve 2,5 méter.

A raktárak mellett az épület részét képezi összesen 1.200 m² iroda, bemutatóterem együttes is. A földszinti területen egy 300 m²-es iroda és recepció mellett lépcső vezet fel a 2. emeleti szintén 300 m²-es irodai szintre. A félemeletnél kapcsolódik hozzá a 2,5 m magas raktárrész fölött elhelyezkedő 600 m²-nyi irodarész közösségi területekkel, bemutatóteremmel.

Az irodaépület mellett és előtt összesen 66 személygépkocsi tud biztonságosan parkolni.

A BITEP jó közlekedése ismert, hiszen Budapest közelsége miatt bármelyik fő közlekedési útvonal elérhető. A Park szolgáltatásai az európai színvonalnak messzemenőkéig megfelelnek.

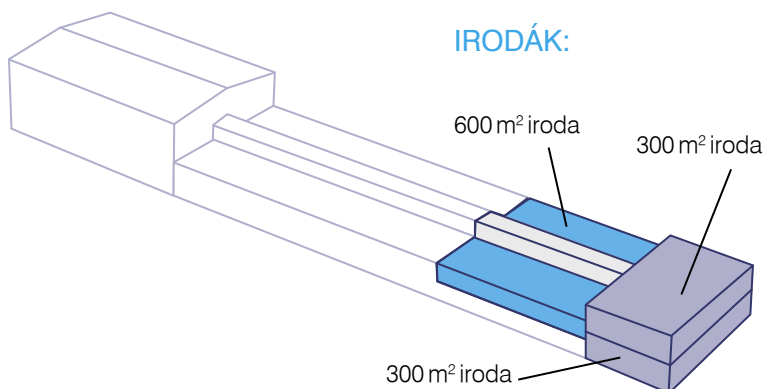

RAKTÁRAK:

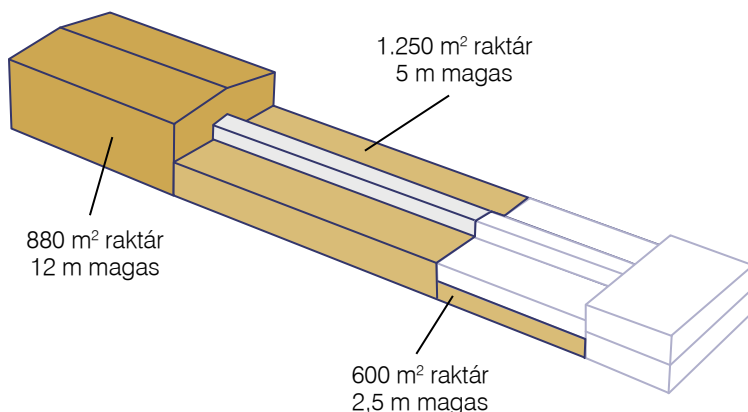

MÉRETEZÉS:	ÁR/HÓNAP:	
Telek alapterülete:	7.500 m ²	
Épület teljes alapterülete:	3.030 m ²	
Épület bruttó szintterülete:	3.930 m ²	
Iroda: 300+300+600 m ²	1.200 m ²	10 €/m ²
Raktárak:		
2,5 m magas:	600 m ²	4 €/m ²
5 m magas:	1.250 m ²	5 €/m ²
12 m magas:	880 m ²	5 €/m ²
Parkolók száma:	66 db	30 €/parkoló
Beköltözhető:	2009. I. negyedév	

Megjegyzés: az árak üzemeltetési díjak nélkül értendők



BELTEX-Ingatlan Kft.

1117 Budapest, Budafoki út 60.
Tel.: +36 (1) 382 7111
Mobil: +36 (30) 952 5544
info@beltexingatlan.hu
www.beltexingatlan.hu